

Cuestionario sobre la Historia del Baloncesto

¿Quién inventó el baloncesto?

El **Dr. James Naismith**, profesor de educación física canadiense, fue el inventor del **baloncesto**. En 1891, mientras trabajaba como profesor de educación física en la YMCA de Springfield y como entrenador de rugby en la Universidad McGill, le fue encargada la tarea de buscar una forma de entretener a sus alumnos durante las clases de gimnasia en invierno.

¿Dónde nació el baloncesto?

El baloncesto nació en Massachusetts, Estados Unidos.

¿Por qué se inventó el baloncesto?

El baloncesto nació como una respuesta a la necesidad de realizar alguna actividad deportiva durante el invierno en el norte de Estados Unidos.

¿Cuánto mide la cancha?

Una cancha de baloncesto es un rectángulo de superficie dura, que mide 15 m. en su lado más corto y mide 28 m. en el largo. La altura del techo debe ser de 7 m. El campo está dividido en dos mitades iguales separados por la línea denominada de medio campo. El círculo central mide 3,6 m diámetro. En los lados menores se sitúan los aros que están a 3,05 m. de altura y se introducen 1,20 m. dentro del rectángulo de juego. Paralela a la línea de fondo encontramos la línea de tiros libres, que se encuentra a 5,80 m de la línea de fondo y a 4,60 de la canasta. La línea de tres puntos se encuentra situada a 6,25 m. de distancia de la canasta. El círculo donde se encuentra la línea de tiros libres mide como diámetro de 1,80 m. Las líneas miden 6 cms. de ancho.

¿Cuál es el objetivo del juego?

El baloncesto es un deporte colectivo que se juega entre dos equipos de cinco jugadores cada uno. El objetivo es introducir el balón en el aro del adversario, e impedir que el adversario se apodere del balón o enceste.

¿Cómo se llaman las posiciones en baloncesto?

Dentro del juego de baloncesto, se poseen las siguientes posiciones para situar a los jugadores:

- **Base:** También llamado "playmaker" (Creador de juego). Normalmente el jugador más bajo del equipo. En ataque sube la pelota hasta el campo contrario y dirige el juego de

ataque de su equipo, mandando el sistema de juego. Sus características recomendables son un buen manejo de balón, visión de juego, capacidad de dar buenos pases, buena velocidad y un acertado tiro exterior.

- **Escolta**: Jugador normalmente más bajo, rápido y ágil que el resto, exceptuando a veces el base. Debe aportar puntos al equipo, con un buen tiro incluyendo el tiro de tres puntos, un buen dominio del balón y una gran capacidad de entrar a canasta.
- **Alero**: Es generalmente una altura intermedia entre los jugadores interiores y los exteriores. Su juego está equilibrado entre la fuerza y el tiro. Es un puesto importante, por su capacidad de combinar altura con velocidad.
- **Ala-Pívot**: Es un rol más físico que el del alero, en muchos casos con un juego muy similar al pívot. Mantiene la mayoría de los puntos en el poste bajo, aunque algunos pueden llegar a convertirse en tiradores muy efectivos. Sirven de ayuda al pívot para impedir el juego interior del equipo contrario, y cierran el rebote.
- **Pívot**: Son los jugadores de mayor altura del equipo, y los más fuertes muscularmente. Normalmente, el pívot debe usar su altura y su potencia jugando cerca del aro. Un pívot que conjunte fuerza con agilidad es una pieza fundamental para su equipo. Son los jugadores que más sorprenden a los aficionados noveles, por su gran altura.

¿Cuántos jugadores conforman tu equipo de baloncesto?

El baloncesto contiene 12 jugadores, de estos, 5 forman el quinteto inicial y los otros 7 son los suplentes.

¿Qué es la FIBA?

La Federación Internacional de Baloncesto (FIBA) es el organismo que se dedica a regular las normas del baloncesto mundialmente, así como de celebrar periódicamente competiciones y eventos en sus dos disciplinas.

¿Qué es la defensa? Mencione algunos esquemas defensivos

La defensa en baloncesto se realiza entre la persona que ataca y el aro, la posición defensiva consiste en flexionar ligeramente las rodillas y realizar desplazamientos laterales intentando robar el balón o evitando una acción de pase, tiro o intento de penetración a la canasta por parte de su rival. En cuanto a los diferentes tipos de defensa "colectiva", que puede realizar un equipo encontramos:

- **Defensa individual**, también conocida como defensa al hombre o defensa de asignación: Cada jugador marca a un oponente en concreto del equipo rival.
- **Defensa en zonas**: Cuando los jugadores que defienden no marcan uno a uno a sus oponentes de manera personal, se denomina que marcan en zona esperando a que lleguen los atacantes.
- **Defensa mixta**: Sería una combinación de los dos tipos de defensas expuestas anteriormente.

Menciones los diferentes tipos de pases

Existen diferentes tipos entre los cuales se encuentran:

- **De pecho:** Realizado sacando el balón desde la altura del pecho y llegar al receptor a la misma altura aproximadamente, en una trayectoria casi recta.
- **Picado o de pique:** Al dar el pase se lanza el balón con la intención de que rebote antes de ser recibido para que sea más difícil cortarlo y más sencillo recibirlo.
- **De béisbol:** Semejante al lanzamiento de un lanzador, pase largo con una mano.
- **De bolos:** Dado con una mano, sacando el balón desde debajo de la cintura, simulando un lanzamiento de bolos.
- **Por detrás de la espalda:** Como su nombre indica es un pase efectuado por detrás de la espalda, con la mano contraria al lugar en el que se encuentra el futuro receptor.
- **Por encima de la cabeza:** Se usa sobre todo por los pivots y al sacar un rebote, como su nombre indica se efectúa lanzando el balón desde encima de la cabeza fuertemente y con las dos manos.
- **Alley-oop:** El jugador lanza el balón cerca y a la altura de la canasta para que el compañero únicamente la acomode.
- **Con el codo:** el jugador golpea el balón por detrás de la espalda con el codo del brazo contrario de la dirección a la que va a ir el pase.
- **Pase de mano a mano:** Se realiza cuando se tiene al compañero receptor muy cerca, de manera que recibe la pelota casi de manos del pasador. En el momento del pase, la mano que sirve la pelota, le da un pequeño impulso para que el otro jugador pueda recibirla.



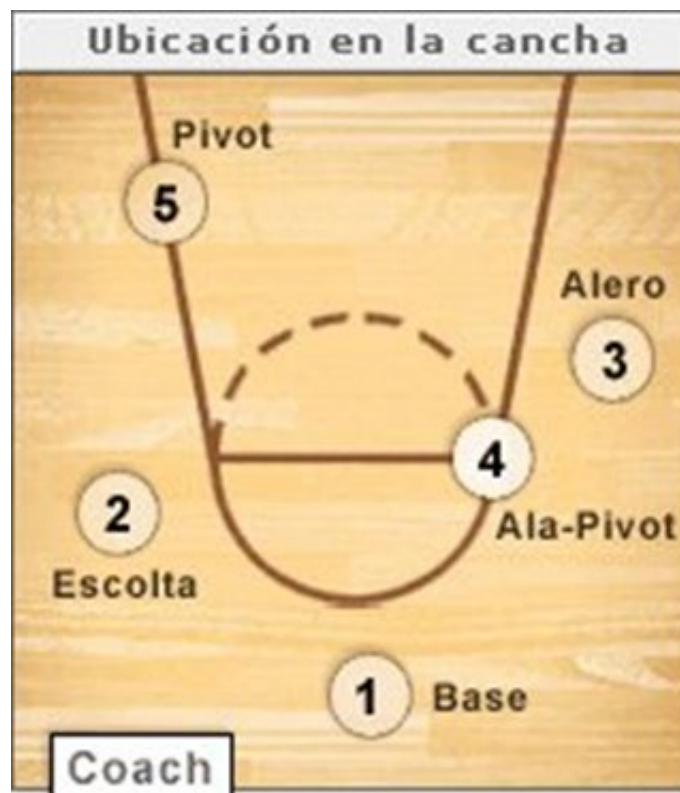



MEDIDAS DEL BALONCESTO

Las líneas son limítrofes (iguales) de 5 cm.

El tablero debe de estar retirado de la línea final 1.20 mts.

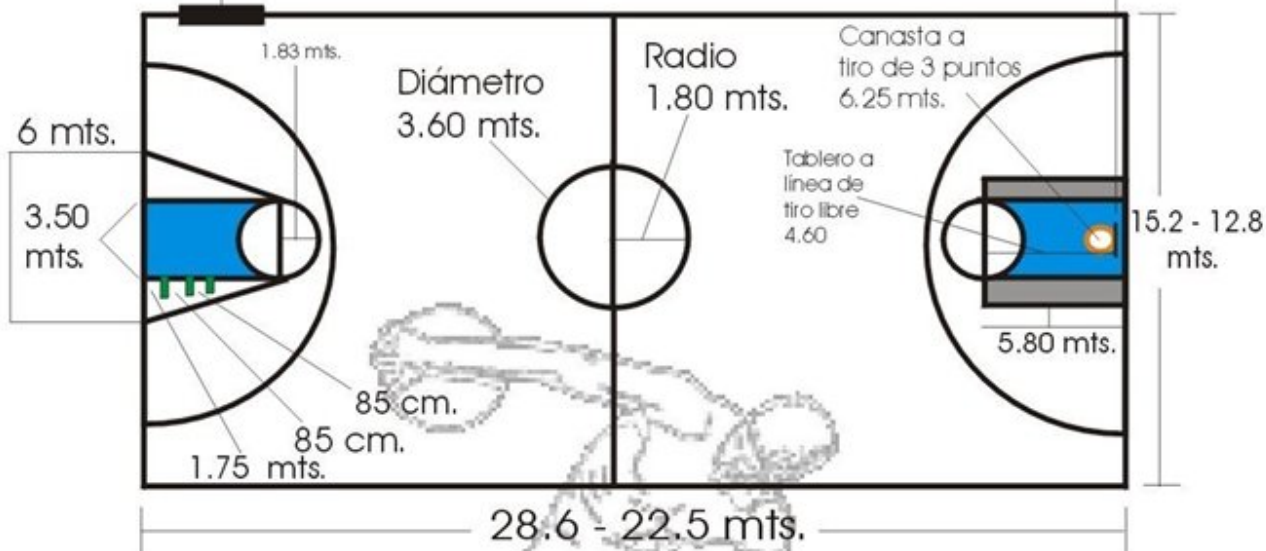

Peso del balón 600 - 800 grs.



75 - 78 cm.

El balón deberá ser inflado a una presión que le permita cuando sea lanzado desde una altura de 1.80 mts. Rebotar a una distancia de 1.20 a 1.40 mts.

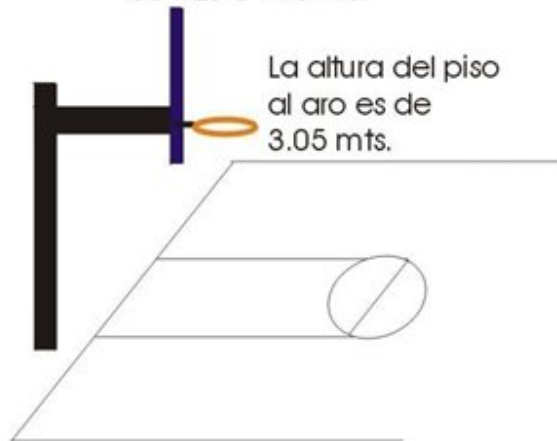

La altura del piso al aro es de 3.05 mts.

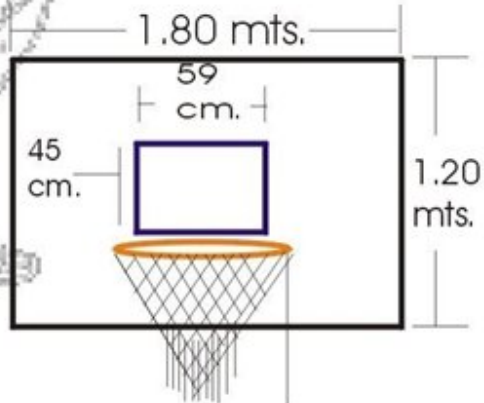

El grosor del aro es de 20 mm. Color naranja de preferencia

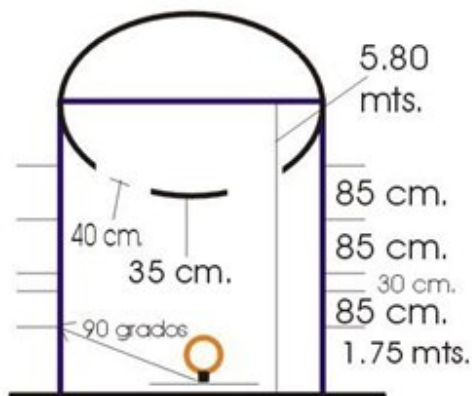

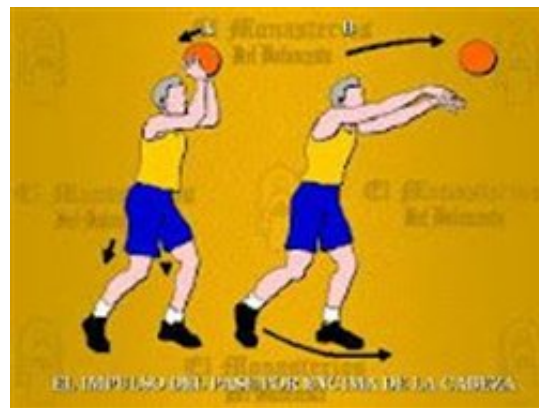
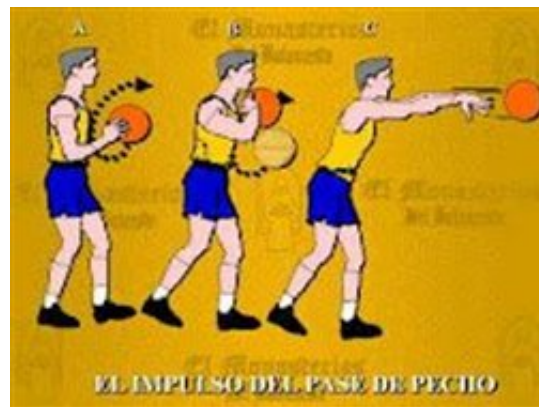

Pase de pecho Pase de cabeza